

РЕДУКЦИОННЫЕ КЛАПАНЫ (РЕГУЛЯТОРЫ ДАВЛЕНИЯ «ПОСЛЕ СЕБЯ»)

Редукционный клапан «Гранрег» KAT27 с пилотным управлением для пара до 230°C

Описание

Редукционные клапаны с пилотным управлением KAT27 разработаны для использования в узлах редуцирования давления пара во всех отраслях промышленности.

Минимальный расход 5% от максимальной производительности регулятора. Предпочтительно подбирать клапан в диапазоне 20...80% от расчётного максимального расхода.

Допустимая протечка по клапану в закрытом состоянии составляет 0,01 % от максимальной пропускной способности при текущем перепаде давления.

Технические характеристики

Присоединение	Фланцы DN15–100
Условное давление	PN 2,5 МПа
Максимальная температура	+230°C
Входное давление	До 1,9 МПа
Выходное давление	0,02–1,4 МПа (3 диапазона)
Макс. редуциционное соотношение	20:1
Мин. перепад давлений	15% от входного давления, но не менее 0,05 МПа

Спецификация

Корпус	DN15–50 — высокопрочный чугун DN50–100 — угл. сталь
Седло основного и пилотного клапана	Нерж. сталь
Регулирующая пружина	Нерж. сталь
Регулирующая диафрагма	Нерж. сталь
Уплотнение корпуса	Нерж. сталь + графит

Диапазоны выходного давления, (МПа)

0,02–0,15	0,05–0,9	0,1–1,4
-----------	----------	---------

Параметры

DN	Размеры, (мм)				Kvs
	A	B	C	D	
15	150	200	170	398	4,2
20	150	200	170	398	6,1
25	160	226	175	404	9,3
32	180	226	192	434	12,2
40	200	226	192	434	16,0
50	230	278	216	498	27,0
65	290	352	251	552	46,0
80	310	352	264	575	60,0
100	350	401	321	658	92,0

1. Пилотный клапан

Пилотный клапан, осуществляющий управление основным клапаном, позволяет регулировать давление пара при низких расходах.

2. 3 диапазона настройки

В зависимости от требуемого давления на выходе, поставляются клапаны с 3 различными диапазонами настройки, которые позволяют поддерживать давление после клапана от 0,2 до 14 бар

3. Встроенный фильтр

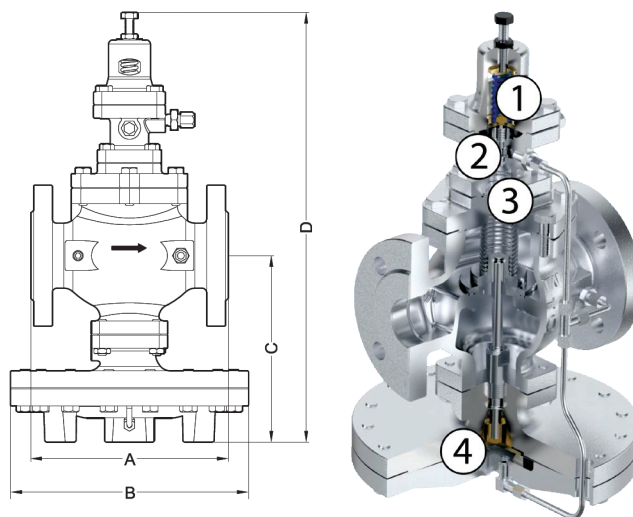
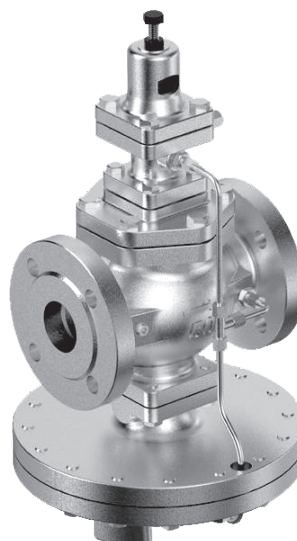

Встроенный сетчатый фильтр на пилотной обвязке предотвращает засорение пилотного клапана.

4. Главная диафрагма

Основной чувствительный элемент клапана — диафрагма из нержавеющей стали, способная воспринимать малые изменения входного давления для надёжного поддержания давления «после себя».

Пример заказа

Редукционный клапан «после себя» KAT27 (KAT27-01-16,0-02-01-040-25-14,0-Ф/Ф редуциционный клапан, стандартное исполнение, коэффициент пропускной способности Kvs 16,0 м³/ч, корпус из высокопрочного чугуна, прямой проходной корпус, условный диаметр клапана DN40, условное давление PN25, верхний диапазон регулирования 14,0 бар, фланцевое соединение).

